

Rohinson[®]

Instrukcja obsługi

WENTYLATOR STOJĄCY Z PILOTEM

R-844/R-845



Przed użyciem urządzenia należy zapoznać się z jego instrukcją. Z urządzenia należy korzystać tylko w sposób opisany w niniejszej instrukcji obsługi. Instrukcję należy zachować.

WAŻNE INSTRUKCJE BEZPIECZEŃSTWA PRZECZYTAJ UWAŻNIE I ZACHOWAJ NA PRZYSZŁOŚĆ

- Jeżeli urządzenie zostanie uszkodzone wskutek nieprzestrzegania zasad podanych w niniejszej instrukcji, gwarancja traci ważność. Producent ani importer nie ponoszą odpowiedzialności za szkody wynikające z nieprzestrzegania zasad podanych w instrukcji. Nieostrożne korzystanie z urządzenia nie jest zgodne z warunkami niniejszej instrukcji.
- Przed podłączeniem urządzenia do gniazdka el. należy upewnić się, że napięcie podane na tabliczce znamionowej odpowiada napięciu w gniazdku.
- Urządzenie podłączaj tylko do prawidłowo uziemionego gniazdka.

PRZESTROGA

- Z niniejszego urządzenia mogą korzystać dzieci w wieku 8 lat i starsze oraz osoby o ograniczonej sprawności ruchowej, zmysłowej lub umysłowej oraz osoby bez doświadczenia i wiedzy, jeżeli są pod nadzorem lub zostały pouczone odnośnie instrukcji bezpieczeństwa obsługi urządzenia i rozumieją potencjalne zagrożenia. Czyszczenie i konserwację wykonywaną przez użytkownika nie mogą wykonywać dzieci, które nie są starsze niż 8 lat i nie znajdują się pod nadzorem. Urządzenie i jego przewód zasilający należy przechowywać poza zasięgiem dzieci młodszych niż 8 lat.
- Dzieciom nie wolno bawić się urządzeniem.
- Urządzenia używaj tylko do celów, do których jest ono przeznaczone.
- Urządzenie nie jest przeznaczone do obsługi za pośrednictwem programatora, zewnętrznego timera lub zdalnego sterowania.
- Jeżeli urządzenia się nie używa lub zaplanowane jest jego czyszczenie, należy wyłączyć je i odłączyć od gniazdka elektrycznego.
- Jeżeli urządzenie nie funkcjonuje prawidłowo, zostało upuszczone, uszkodzone lub zanurzone w wodzie, nie wolno go używać. Nie wolno używać urządzenia z uszkodzoną wtyczką przewodu zasilającego. Pod żadnym pozorem nie wolno naprawiać urządzenia samemu. Nie wolno dokonywać żadnych modyfikacji urządzenia - grozi to porażeniem prądem elektrycznym. Naprawy i regulację niniejszego urządzenia może dokonywać tylko autoryzowane centrum serwisowe.
- Nie wolno odłączać urządzenia od gniazdka elektrycznego ciągnąc za przewód zasilający ani dotykać tych części mokrymi rękoma - istnieje ryzyko

uszkodzenia przewodu zasilającego/gniazdka elektrycznego i niebezpieczeństwo porażenia prądem elektrycznym.

- Nie wolno zostawiać pracującego wentylatora bez nadzoru.
- Nie wolno umieszczać urządzenia w pobliżu źródeł ciepła (kuchenek elektrycznych, gazowych, grzejników elektrycznych itp.).
- Urządzenia nie wolno umieszczać w niestabilnym, mocno zakurzonym lub niewystarczająco wentylowanym środowisku. Urządzenie nie może zostać narażone na warunki atmosferyczne (deszcz, słońce, itp.).
- Urządzenia nie wolno używać w bezpośredniej bliskości wody, jak np. wanien, zlewów, basenów, itp., gdzie może występować niebezpieczeństwo zanurzenia urządzenia w wodzie lub jego zalania.
- Urządzenia nie wolno używać, jeżeli temperatura w pomieszczeniu przekroczy 40 °C.
- Przed włączeniem upewnij się, że urządzenie jest prawidłowo zmontowane.
- Należy unikać kontaktu z ruchomymi częściami. Podczas pracy wentylatora nie wolno wkładać do niego żadnych przedmiotów.
- Podczas przenoszenia wentylatora z jednego miejsca do drugiego należy zawsze odłączyć wentylator od gniazdka elektrycznego.
- Nie zakrywaj siatki i nie pozwól, aby urządzenie pracowało w pobliżu zasłon.
- Urządzenie jest przeznaczone wyłącznie do użytku domowego.

OPIS URZĄDZENIA

- | | |
|---------------------------------|-------------------------------|
| 1. Silnik | 13. Podstawa |
| 2. Wał | 14. Podkładka |
| 3. Wał silnika | 15. Śruba |
| 4. Odbiornik sygnału | 16. Przednia pokrywa |
| 5. Panel sterowania | 17. Przednia kratka ochronna |
| 6. Tylna część silnika | 18. Nakrętka |
| 7. Górna część stojaka | 19. Łopatki |
| 8. Tylna część stojaka | 20. Nakrętka |
| 9. Śruba mocująca stojaka | 21. Tylna kratka ochronna |
| 10. Wewnętrzna część stojaka | 22. Przewód zasilający |
| 11. Regulacja wysokości stojaka | 23. Pilot zdalnego sterowania |
| 12. Zewnętrzna część stojaka | |

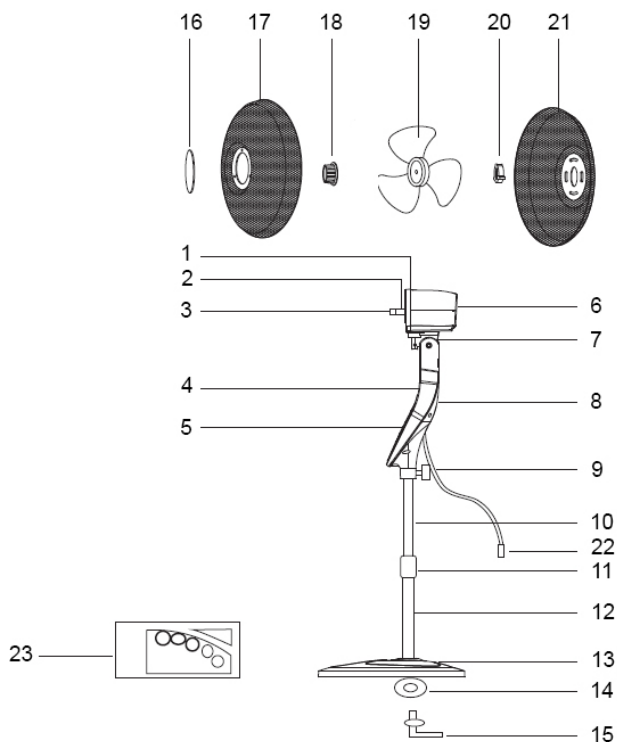

KORZYSTANIE Z URZĄDZENIA

OPIS PRZYCISKÓW PANELU STEROWANIA

Przycisk „**MODE**” – służy do ustawienia trybu. Naciskając ten przycisk można ustawić następujące tryby:

Normal – normalny (wskaźnik świetlny zapalony)

Sleep – tryb nadający się na czas odpoczynku (wskaźnik świetlny zapalony).

Natural – naturalny (wskaźnik świetlny zapalony).

Przycisk „**SWING**” – służy do włącz. i wyłąc. oscylacji (obracania się wentylatora).

Przycisk „**TIMER**” – służy do ustawienia wyłąc. czasowego. Naciśnij ten przycisk kilkakrotnie, aby ustawić wyłączenie wentylatora w wymagany czas. Zgodnie z wyborem, wskaźniki świetlne (0,5 H/1H/2H/4H) się włączą. Jeżeli więc chcesz ustawić wyłączenie wentylatora po 3,5 godzinach, naciśnij 3x przycisk, a wskaźniki świetlne 0,5, 1 i 2 się zapalą.

Przycisk „**ON SPEED**” – służy do ustawienia prędkości wentylatora. Naciskając ten przycisk można ustawić następujące tryby wentylacji:

High – wysoka prędkość (wskaźnik świetlny zapalony)

Medium – średnia prędkość (wskaźnik świetlny zapalony)

Low – niska prędkość (wskaźnik świetlny zapalony)

Przycisk „**OFF**” – służy do wyłączenia wentylatora.

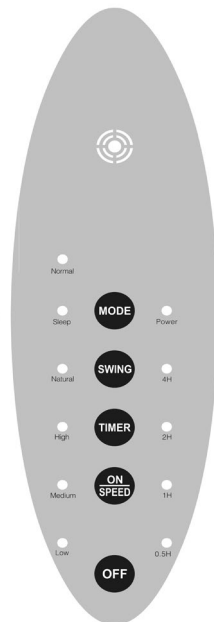

OPIS PRZYCISKÓW NA PILOCIE ZDALNEGO STEROWANIA

Przycisk „OFF” – służy do wyłączenia wentylatora.

Przycisk „ON/SPEED” – służy do włączenia wentylatora i ustawienia jego prędkości

Przycisk „MODE” – służy do ustawienia trybu wentylatora.

Przycisk „TIMER” – do ustawienia wyłącznika czasowego.

Przycisk „SWING” – do włączenia/wyłączenia oscylacji.



Włóż baterię do pilota zdalnego sterowania

- 2x baterie AAA
- Upewnij się, że baterie są włożone prawidłowo.
- Nie kombinuj różne rodzaje baterii.
- Obie baterie wymieniaj zawsze równocześnie.

MONTAŻ PODSTAWY

- Przymocuj zewnętrzna część stojaka do podstawy.
- Włóż wewnętrzną część stojaka (o mniejszej średnicy) do zewnętrznej.
- Wsuń część z silnikiem na rurę wewnętrzną „do oporu” i dokręć śrubę mocującą

MONTAŻ GÓRNEJ CZĘŚCI WENTYLATORA

- Odkręć nakrętkę z przedniej części obudowy silnika, obracając ją w kierunku przeciwnym do ruchu wskazówek zegara.
- Ustaw tylną kratkę ochronną na wale silnika tak, aby uchwyt kratki był na górze.
- Upewnij się, że kołki pozycjonujące na obudowie silnika są prawidłowo dopasowane do otworów w tylnej kratce.
- Przymocuj tylną kratkę za pomocą nakrętki i dokręć ją w kierunku ruchu wskazówek zegara.
- Wsadź łopatki wentylatora na wał silnika tak, żeby otwór w tylnej części łopatek umieścić na kołku przechodzącym przez wał silnika.

- Zamocuj łopatki za pomocą nakrętki łopatek wentylatora, obracając w kierunku odwrotnym do ruchu wskazówek zegara.
- Ustaw przednią kratkę ochronną naprzeciwko tylnej kratki tak, aby otwory na krawędzi kratki nakładały się na siebie. Aby przymocować kratkę, wstaw do tych otworów śrubkę i dokręć matkę. Na razie nie dokręcaj jej do końca.
- Zaciski do mocowania krutek na ich krawędziach wciśnij do takiej pozycji, aby zapewnić odpowiednie dopasowanie i połączenie krutek.
- Teraz dokręć nakrętkę i śrubkę na krawędzi kratki.

CZYSZCZENIE I KONSERWACJA

- Przed montażem, demontażem lub czyszczeniem należy wyłączyć urządzenie i odłączyć je od zasilania.
- Utrzymuj otwory wentylacyjne w tylnej części obudowy silnika wolne od kurzu i brudu (w razie konieczności można użyć odkurzacza). Nie próbuj zdejmować obudowy silnika.
- Części wentylatora można czyścić roztworem mydła i wilgotną szmatką lub gąbką. Nie pozwól, aby woda lub inna ciecz dostały się do obudowy silnika! Zawsze starannie usuwaj resztki detergentu ścierką nawilżoną czystą wodą.
Przeostroga: Nie wolno używać szorstkich lub chemicznych środków czyszczących ani rozpuszczalników. Mogą one uszkodzić wykończenie powierzchni części wentylatora.

PAMIĘTAJ: MODEL R-844 jest w kolorze białym, a model R-845 czarnym.

DANE TECHNICZNE

Zakres napięcia znamionowego	220-240 V
Częstotliwość znamionowa	50 Hz
Moc znamionowa	50 W

Zmiany tekstu i danych technicznych zastrzeżone.

INSTRUKCJE ORAZ INFORMACJE DOTYCZĄCE USUWANIA ZUŻYTYCH OPAKOWAŃ

Zużyty materiał opakowaniowy należy przekazać do miejsca wyznaczonego przez gminę do utylizacji odpadów.

USUWANIE ZUŻYTYCH URZĄDZEŃ ELEKTRYCZNYCH I ELEKTRONICZNYCH

Ten symbol umieszczony na urządzeniach lub w dokumentacji towarzyszącej oznacza, że zużytych urządzeń elektrycznych i elektronicznych nie można łączyć z odpadami z gospodarstw domowych. W celu odpowiedniej likwidacji, odzysku i recyklingu należy przekazać te urządzenia do wyznaczonych punktów zbiórki. Alternatywnie, w niektórych krajach Unii Europejskiej lub innych krajach europejskich, można zwrócić te urządzenia lokalnemu dystrybutorowi podczas zakupu innego ekwiwalentnego urządzenia. Właściwa utylizacja tych urządzeń pozwoli na zachowanie cennych zasobów naturalnych i uniknięcie ewentualnego negatywnego wpływu na środowisko naturalne i zdrowie ludzi, który mógłby zaistnieć w przypadku niewłaściwego zagospodarowania odpadów.



Urządzenie to spełnia wszystkie podstawowe wymagania dyrektyw UE, które go dotyczą.