



Használati útmutató

MELEGLEVEGŐS FRITŐZ

R-2810



Mielőtt a készüléket használatba venné, kérjük, hogy az alábbi használati utasítással részletesen ismerkedjen meg. Az elektromos készüléket a jelen útmutató utasításai szerint használja. Az útmutatót az esetleges későbbi használat érdekében őrizze meg.

FONTOS BIZTONSÁGI UTASÍTÁSOK OLVASSA EL FIGYELMESEN ÉS ŐRIZZE MEG

- Amennyiben a jelen útmutató utasításainak be nem tartása miatt hibásodik meg a készülék, a jótállás érvényét veszti. A gyártó/importőr nem tartozik felelősséggel azon károkért, amelyek a jelen útmutatóban leírt utasítások be nem tartása miatt keletkeztek. A készülék gondatlan használata nincs összhangban a jelen útmutató feltételeivel.
- A készülék táphálózathoz való csatlakoztatását megelőzően bizonyosodjon meg arról, hogy a készülék típuscímkéjén feltüntetett feszültség megegyezik az Ön által használni kívánt elektromos aljzat tápfeszültségével.
- A készüléket csak az előírásoknak megfelelően leföldelt aljzathoz csatlakoztassa.

FIGYELMEZTETÉS

- A jelen készüléket 8 éven felüli gyermekek, illetve testileg, érzékszervileg vagy lelkileg fogyatékos vagy nem elegendő tapasztalattal, ismerettel rendelkező személyek is használhatják, amennyiben felügyelet alatt állnak vagy a készülék biztonságos kezeléséről felvilágosításban részesültek és tudatában vannak az esetleges veszélyeknek. A készülék felhasználó általi tisztítását, karbantartását nem végezhetik 8 éven aluli illetve felügyelet nélküli gyermekek. A készüléket és a tápvezetékét tartsa 8 éven aluli gyermekektől távol.
- Gyermekeknek tilos játszani a készülékkel.
- A készülék működtetése nem lehetséges programátor, külső termosztát vagy távirányító által.
- Ne használja a készüléket más célból, mint amire az előírások szerint szolgál.
- A készüléket tilos a táphálózati aljzathoz a vezetékénél fogva kihúzni – ilyen esetben a tápkábel/hálózati aljzat károsodásának veszélye áll fent.
- A tápvezeték/csatlakozó dugó károsodása esetén tilos a készülék használata. Amennyiben a tápvezeték megsérült, cseréjét bízza a szakszerviz munkatársaira.
- Ne használja a készüléket, amennyiben nem működik megfelelően, ha leesett a földre és károsodás érte vagy vízbe merült. Semmi esetre sem végezzen javításokat a készüléken, sem módosításokat - áramütés veszélye áll fent. A jelen készülék bármilyen javítását, beállítását bízza a márkaszerviz munkatársaira.

- Tűzmelegedés, áramütés okozta illetve egyéb sérülés megakadályozása érdekében ügyeljen arra, hogy a hálózati kábel, se a dugasz ne merüljön víz vagy egyéb folyadék alá.
- Tisztítás előtt, ill. amennyiben a készüléket nem használja, húzza ki a hálózathoz.
- Ne használjon olyan tartozékokat, amelyek nem a készülék részei. A gyártó által nem javasolt tartozékok használata tűzhöz, áramütéshez vagy más balesethez vezethetnek.
- A készüléket helyezze egyenes felületre vagy asztalra, hogy a csatlakozó kábel ne lógjon le az asztal vagy a pult széléről.
- Győződjön meg, hogy a csatlakozó kábel nem érintkezik a készülék forró felületeihez.
- A készülék károsodásának megelőzése érdekében ne tegye azt forró felületre, sem nyílt láng közelébe.
- A készüléket száraz helyen tárolja.
- Ne nyúljon a készülék forró felületéhez.
- A jelen készüléket kizárólag háztartási és hasonló jellegű felhasználásra tervezték.
- Olajsütés közben forró gőz szabadul fel, ezért - égési vagy egyéb sérülés megelőzése érdekében - tartsa be a biztonságos távolságot.
- Használat után hagyja a fritőzt legalább 30 percig hűlni. Ezután mossa el. A kivehető sütőtartály és a sütőkosár mosható mosogatógépben.
- Használat során ne hagyja a fritőzt felügyelet nélkül.

Fontos:

- Első használat előtt távolítsa el a csomagolóanyagot.
- Ezután a kivehető sütőtartályt és sütőkosarat mossa el meleg vízben, majd használat előtt jól szárítsa meg. Ügyeljen arra, hogy az elektromos részek szárazak maradjanak.

A KÉSZÜLÉK LEÍRÁSA

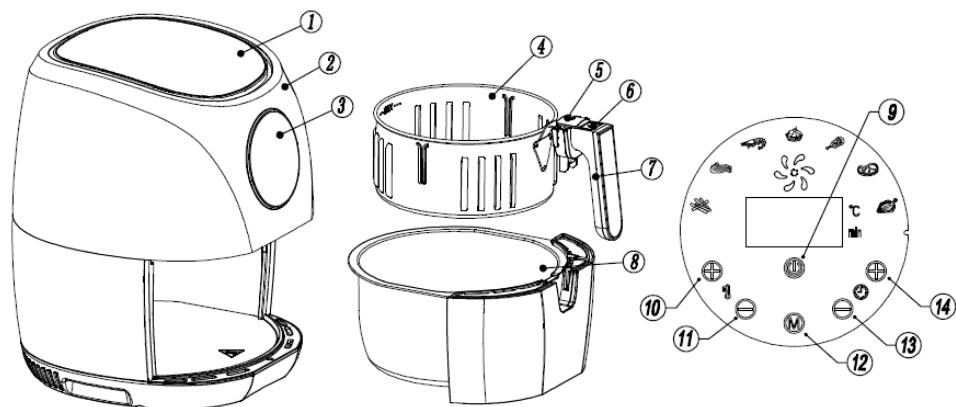

1. Információs panel
2. Levegő kiáramlása
3. Vezérlőpanel
4. Olajsütő kosár
5. Markolat biztosíték
6. Markolatfeloldó gomb
7. Markolat
8. Olajsütő edény
9. ON/OFF kapcsoló
10. Hőmérséklet fokozása gomb
11. Hőmérséklet csökkentése gomb
12. Üzem mód beállítása
13. Nyomógomb „+” időzítés beállításához
14. Nyomógomb „-”, időzítés beállításához
15. Levegő kiáramlása
16. Csatlakozó kábel

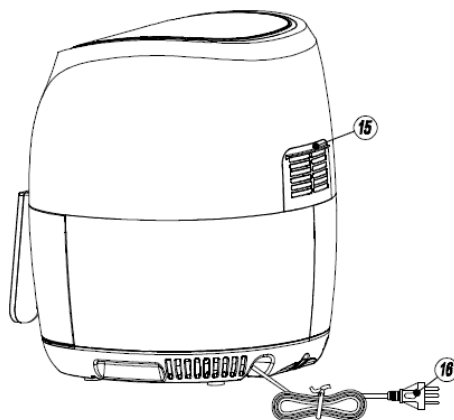

ÉLELMISZEREKÉSZÍTŐ ÜZEMMÓDOK

1. Szalmaburgonya
2. Báránykaraj
3. Garnéla
4. Sütemény
5. Csirkecomb
6. Steak
7. Hal



A KÉSZÜLÉK HASZNÁLATA

- Kapcsolja be a készüléket a hálózatba.
- Nyomja meg az ON/OFF kapcsolót.
- A vezérlőpanelon állítsa be a kívánt hőmérsékletet.
- Állítsa be az időzítőt 5 percre. A készülék indításához ismét nyomja meg az ON/OFF kapcsolót.
- Ha letelt az 5 perc, vegye ki a sütőkosarat és tegye bele a megfelelő mennyiségű ételmiszert.
- Majd helyezze vissza a sütőkosarat a készülékbe.
- Soha ne használja a készüléket olajsütő edény nélkül.
- Az olajsütő kosarat csakis fogantyújánál fogva elmelje ki.
- Nyomja meg az üzemmód beállítása gombot vagy állítsa be a kívánt hőmérsékletet és időzítést.
- A készülék üzembehelyezése után nyomja meg az ON/OFF kapcsolót.
- Az olajsütés befejezését hangjelzés kíséri.
- Vegye ki a sütőkosarat, majd az ételmiszert.

TISZTÍTÁS ÉS KARBANTARTÁS

- Használat után hagyja a fritőzt legalább 30 percre hűlni.
- A készülék nem merülhet víz alá.
- Az olajsütőt belülről és kívülről tisztítsa rendszeresen.
- A fritőz külső burkolatát tisztítsa le nedves ruhával, majd puha, tiszta ruhával törölje szárazra.
- Soha ne használjon súrolószert vagy durva szivacsot.
- A markolattal ellátott sütőkosár és a kivehető sütőtartály mosható mosogatógépben. További használat előtt hagyja teljesen megszáradni.

TÁBLÁZAT A PROBLÉMÁK MEGOLDÁSÁRA

Probléma	Ok	Megoldás
Az olajsütő nem működik	1. A készülék nincs bekapcsolva a hálózatba. 2. Az elkészítés idejét nem állították be.	1. Kapcsolja be a készüléket. 2. Állítsa be az elkészítés idejét.
Az elkészítés idejére az ételkészítés nem készült el.	1. Túl sok ételkészítést készítettek egyszerre. 2. A sütés hőmérséklete túl alacsony volt. 3. Az elkészítés ideje túl rövid volt.	1. Kisebb mennyiségű ételkészítést készítsen elő egyszerre. 2. Magasabb hőmérsékletet állítson be. 3. Hagyjon hosszabb időt az elkészítéshez.
Az ételkészítés nem egyenletesen sült meg.	Az ételkészítést forgatni/rázogatni kell sütés közben.	Forgassa/rázogassa az ételkészítést sütés közben.

MŰSZAKI JELLEMZŐK

Névleges feszültségtartomány	220-240 V
Névleges frekvencia	50/60 Hz
Névleges teljesítmény	1400 W
A sütőkosár űrtartalma	3,5 l

A szöveg, valamint a műszaki adatok változtatásának joga fenntartva.

TANÁCSOK, INFORMÁCIÓK AZ ELHASZNÁLT CSOMAGOLÓANYAG KEZELÉSÉHEZ

Az elhasznált csomagolóanyagot szállítsa a lakóhelye szerinti hulladékgyűjtő udvarra.

KISELEJTEZETT ELEKTROMOS ÉS ELEKTRONIKUS BERENDEZÉSEK MEGSEMMSÍTÉSE

A termékeken vagy azok kísérodokumentációjában található, mellékelt szimbólum azt jelenti, hogy a kiselejtezett elektromos és elektronikus berendezéseket tilos a hétköznapi háztartási hulladék-tárolókba dobni. Az ilyen termékek megfelelő megsemmisítése, felújítása, újrahasznosítása érdekében helyezze azokat az arra kijelölt tárolókba. Az Európai Unió egyes tagállamaiban illetve további európai országokban olyan alternatív megoldások is léteznek, hogy az ilyen termékek – hasonló jellegű új termék vásárlásakor – eladásuk helyén begyűjtésre kerülnek. A jelen termék helyes megsemmisítésével Ön is segít az értékes természeti források megőrzésében, valamint környezetünkre és egészségünkre gyakorolt - a helytelen hulladék-likvidálásból eredő - lehetséges negatív hatások megelőzésében is.



A jelen termék megfelel az EU irányelvében leszögezett valamennyi vonatkozó alapkövetelménynek.